

CP Przewężka pierścieniowa

Dysza WP 29

Dane techniczne

Napięcie	230 V
Czujnik temperatury	Fe-CuNi (typ J)
Długość przewodów	2000 mm
Maks. ciśnienie wtrysku	1800 bar
Korpus dyszy, obudowa	Stal narzędziowa do pracy na gorąco, o podwyższonej odporności na korozję
Końcówka	CP 5 = stop Cu + Ni CP 4 = kompozyt Mo + WC CP 3 = stop Mo AP 3 = stop Mo

Cechy

- wkręcana końcówka
- wszystkie części łatwo wymienne
- doskonała separacja termiczna
- równomierny profil temperatury
- ogrzewanie zewnętrzne
- bezpośredni pomiar temperatury w pobliżu końcówki dyszy
- budowa modułowa, możliwość użycia jako dysza centralna

Zalety

- końcówka w wykonaniu CP 3 - wysoka odporność na ścieranie
- niewielkie zapotrzebowanie na energię
- przetwórstwo tworzywa sztucznego bez jego degradacji
- mały ślad po przewężce
- krótkie czasy cyklu
- kompaktowa zabudowa
- mała komora izolacyjna korzystna dla zmiany koloru

Wskazówki dotyczące doboru dyszy

Maksymalna masa wtrysku [g]

Typ	Lepkość		
	niska	średnia	wysoka
WP 29, CP	2000	1000	400
np.	PE, PP, PS	ABS POM kop. PA, PBT	PA+WS PBT+WS PMMA, PC

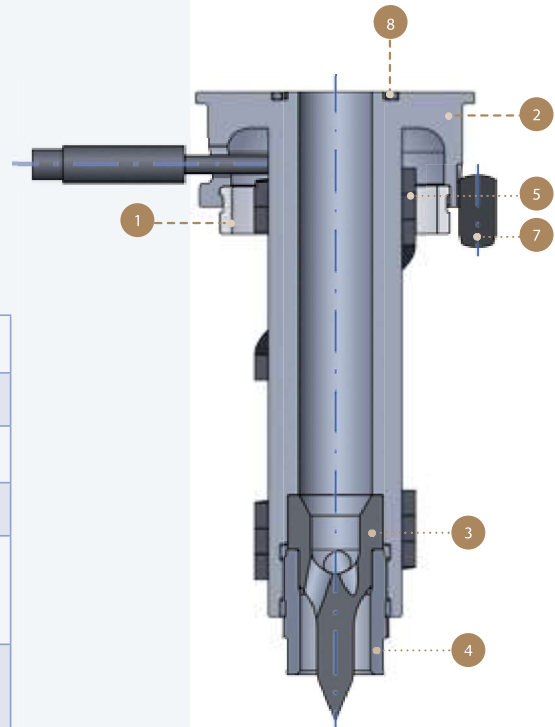

Części składowe

- Pierścień centrujący
- Korpus
- Torpeda
- Tulejka mocująca torpedę
- Grzałka
- Kołek Ø6x12
- Pierścień uszczelniający

Końcówka dyszy
typ CP 3/4/5

- Torpeda 29 CP 3/4/5
- Tulejka 29

CP Przewężka pierścieniowa

Dysza WPW 29

Dane techniczne

Napięcie	230 V
Czujnik temperatury	Fe-CuNi (typ J)
Długość przewodów	2000 mm
Maks. ciśnienie wtrysku	1800 bar
Korpus dyszy, obudowa	Stal narzędziowa do pracy na gorąco, o podwyższonej odporności na korozję
Końcówka	CP 5 = stop Cu + Ni CP 4 = kompozyt Mo + WC CP 3 = stop Mo AP 3 = stop Mo

Cechy

- wkręcana końcówka
- wszystkie części łatwo wymienne
- doskonała separacja termiczna
- równomierny profil temperatury
- ogrzewanie zewnętrzne
- bezpośredni pomiar temperatury w pobliżu końcówki dyszy

Zalety

- końcówka w wykonaniu CP 3 - wysoka odporność na ścieranie
- niewielkie zapotrzebowanie na energię
- przetwórstwo tworzywa sztucznego bez jego degradacji
- mały ślad po przewężce
- krótkie czasy cyklu
- kompaktowa zabudowa
- mała komora izolacyjna korzystna dla zmiany koloru

Wskazówki dotyczące doboru dyszy

Maksymalna masa wtrysku [g]

Typ	Lepkość		
	niska	średnia	wysoka
WPW 29, CP	2000	1000	400
np.	PE, PP, PS	ABS POM kop. PA, PBT	PA+WS PBT+WS PMMA, PC

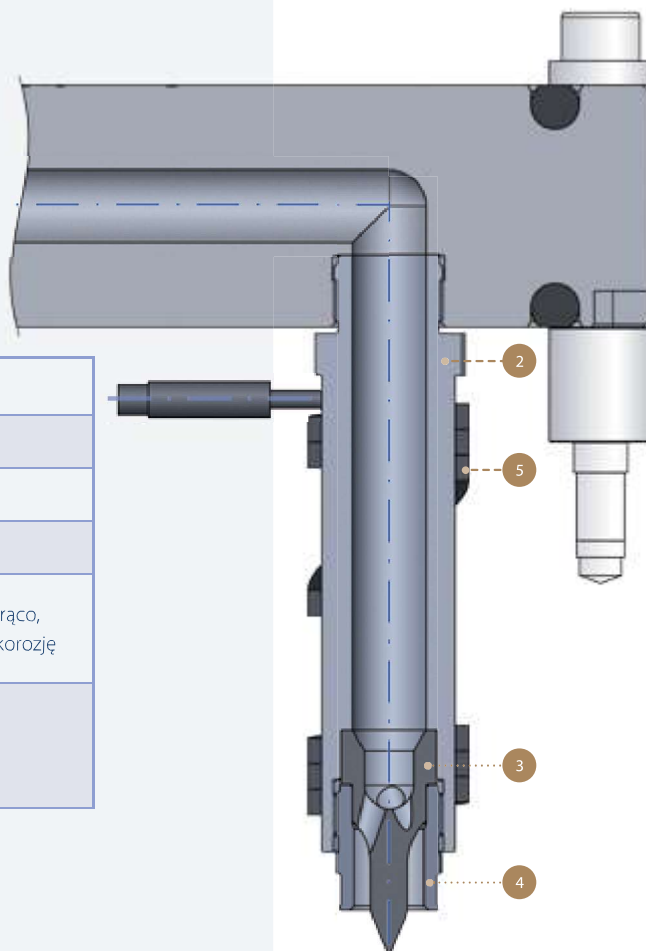

Części składowe

- Korpus
- Torpeda
- Tulejka mocująca torpedę
- Grzałka

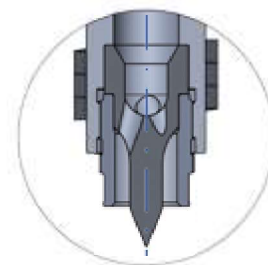
Końcówka dyszy
typ CP 3/4/5

- Torpeda 29 CP 3/4/5
- Tulejka 29

Dysza WPW 29 | CP Przewężka pierścieniowa

Dysza pod rozdzielacz
Komora dyszyWykonanie komory dyszy
w obszarze przewężki

*** W przypadku wymaganej
wysokiej jakości śladu po wtrysku
wysokość części walcowej
przewężki od 0,00 do 0,05 mm

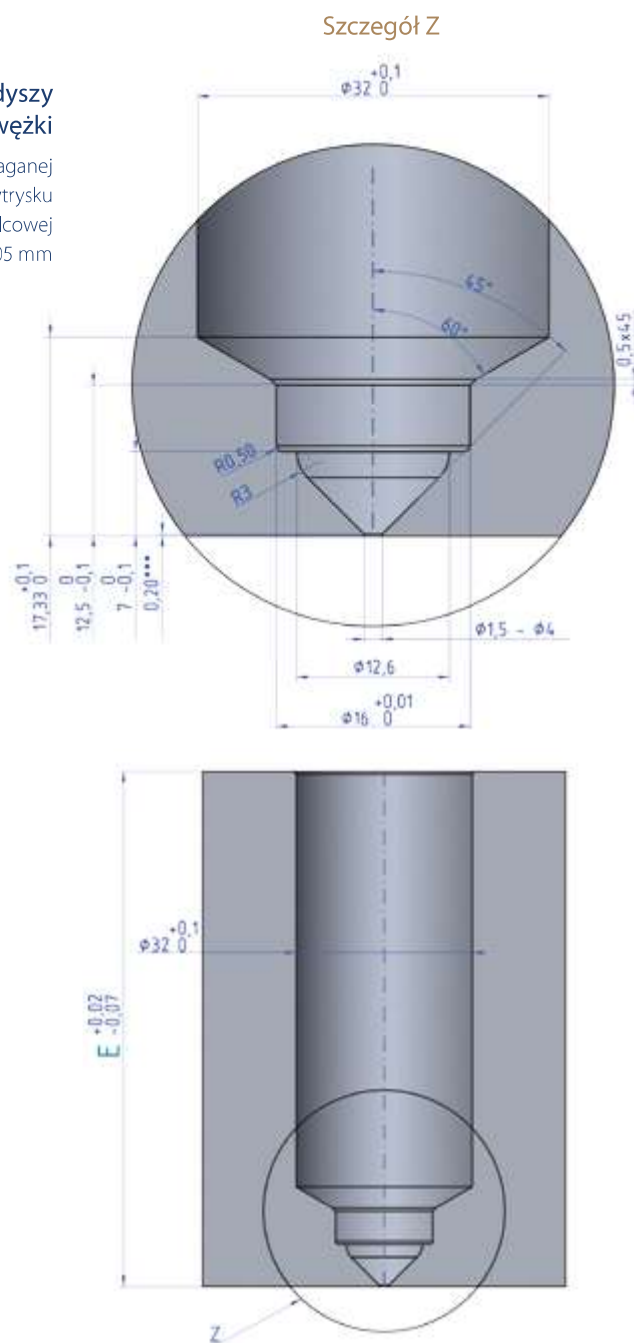
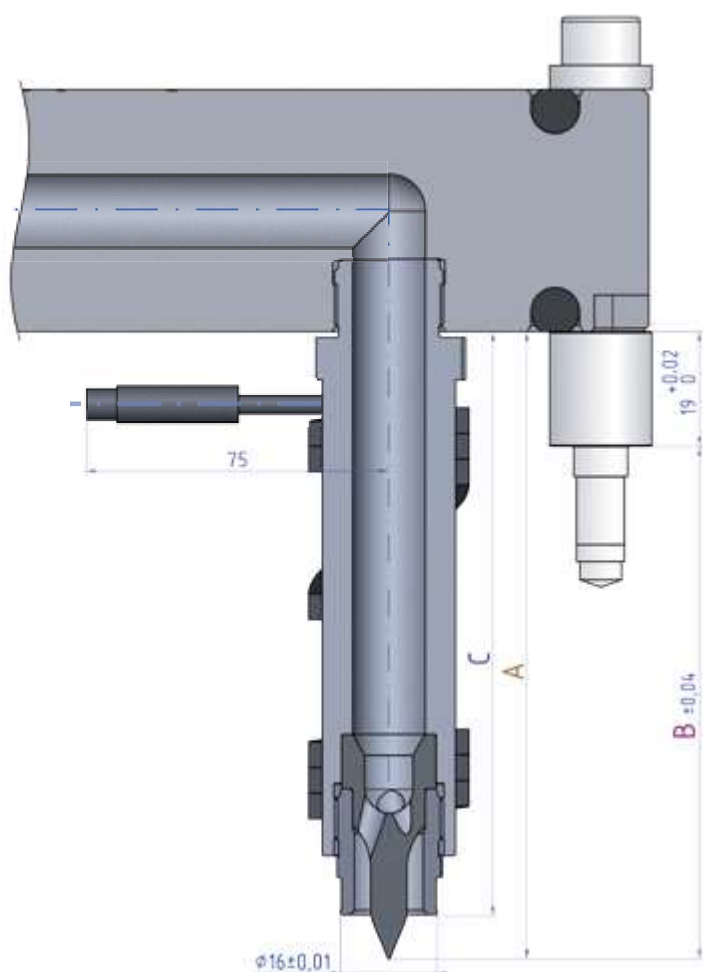

Dysza	Końcówka	Nr art.	A	B	C	E	Maks. rozstaw
WPW 29x065	CP/AP	29065-00-X	83,67	64,67	76,40	65,00	130,00
WPW 29x085	CP/AP	29085-00-X	103,62	84,62	96,35	85,00	170,00
WPW 29x105	CP/AP	29105-00-X	123,57	104,57	116,30	105,00	210,00
WPW 29x125	CP/AP	29125-00-X	143,52	124,52	136,25	125,00	250,00
WPW 29x145	CP/AP	29145-00-X	163,47	144,47	156,20	145,00	290,00
WPW 29x165	CP/AP	29165-00-X	183,42	164,42	176,15	165,00	330,00
WPW 29x185	CP/AP	29185-00-X	203,37	184,37	196,10	185,00	370,00
WPW 29x225	CP/AP	29225-00-X	243,27	224,27	236,00	225,00	450,00
WPW 29x265	CP/AP	29265-00-X	283,17	264,17	275,90	265,00	530,00

TP Tuleja pierścieniowa

Dysza WP 29

Dane techniczne

Napięcie	230 V
Czujnik temperatury	Fe-CuNi (typ J)
Długość przewodów	2000 mm
Maks. ciśnienie wtrysku	1800 bar
Korpus dyszy, obudowa	Stal narzędziowa do pracy na gorąco, o podwyższonej odporności na korozję
Końcówka	CP 4 = skompozyt Mo + WC CP 3 = stop Mo

Cechy

- przewężka wykonana w końcówce dyszy
- wkręcana końcówka
- końcówka TPW może być dopasowywana do geometrii gniazda formującego
- wszystkie części łatwo wymienne
- doskonała separacja termiczna
- równomierny profil temperatury
- ogrzewanie zewnętrzne
- bezpośredni pomiar temperatury w pobliżu końcówki dyszy
- budowa modułowa, możliwość użycia jako dysza centralna

Zalety

- proste wykonanie komory dyszy
- kompaktowa zabudowa
- końcówki w wykonaniu CP 3 - wysoka odporność na ścieranie
- końcówka CP 4 - znakomita przewodność cieplna
- oraz wysoka trwałość
- niewielkie zapotrzebowanie na energię
- przetwórstwo tworzywa sztucznego bez jego degradacji
- krótkie czasy cyklu
- mała komora izolacyjna korzystna dla zmiany koloru

Wskazówki dotyczące doboru dyszy

Maksymalna masa wtrysku [g]

Typ	Lepkość		
	niska	średnia	wysoka
WP 29, TP	2000	1000	400
np.	PE, PP, PS	ABS POM kop. PA, PBT	PA+WS PBT+WS PMMA, PC

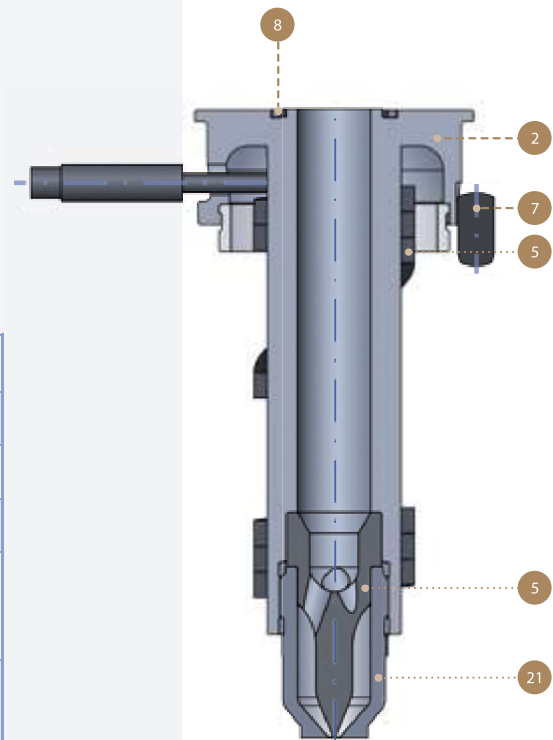

Części składowe

- Korpus
- Torpeda
- Grzałka
- Kołek Ø6x12
- Pierścień uszczelniający
- Tuleja TP/TPW

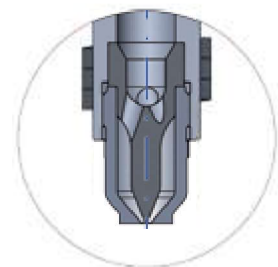

Końcówka dyszy typ TP 3/4

- Torpeda 29 CP 3/4
- Tuleja TP/TPW

Dysza WP 29 | TP Tuleja pierścieniowa

Dysza pod rozdzielacz
Komora dyszy

! Uwaga ▶

Przy wtrysku w zimny kanał konieczne jest wykonanie plastra izolacyjnego

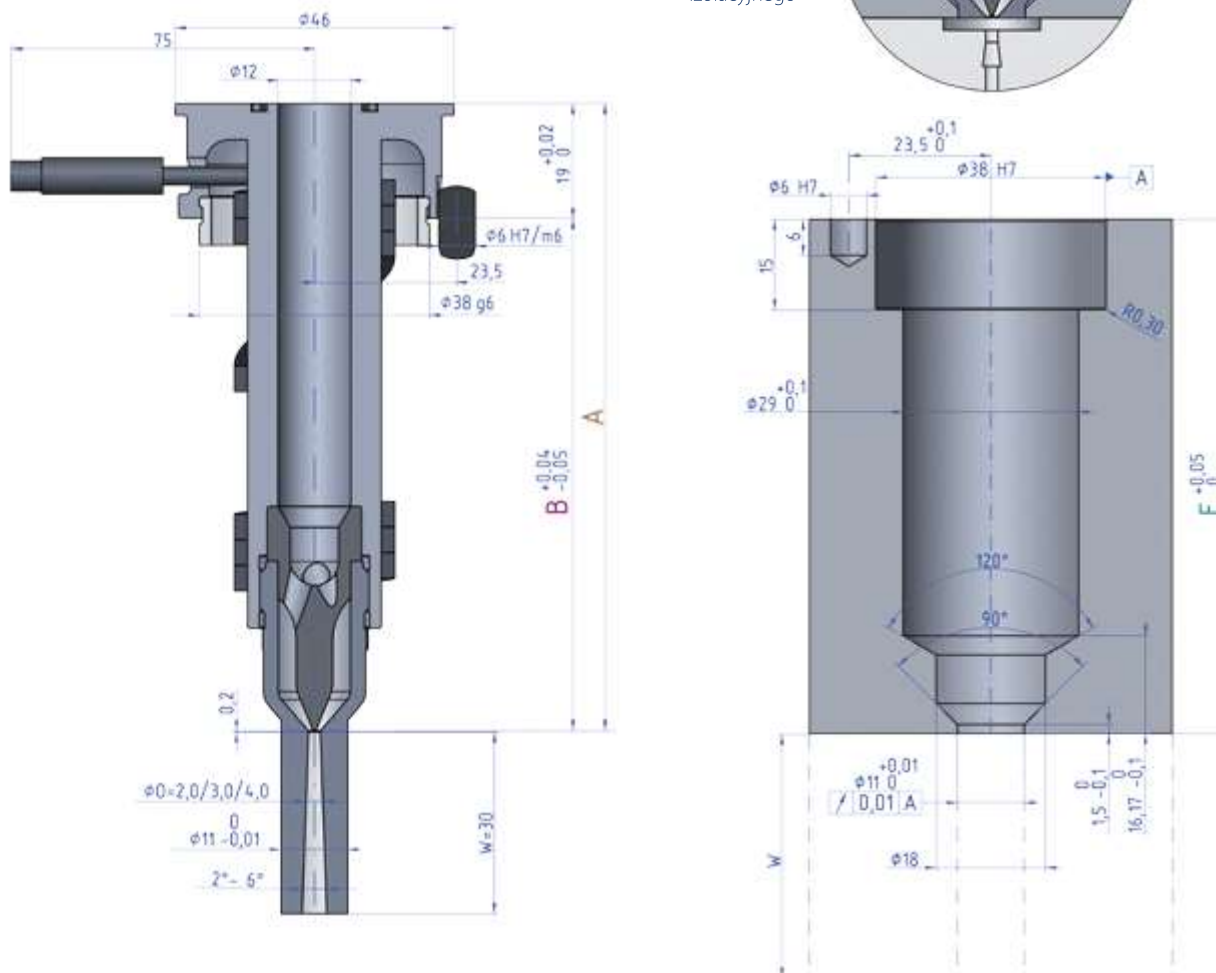
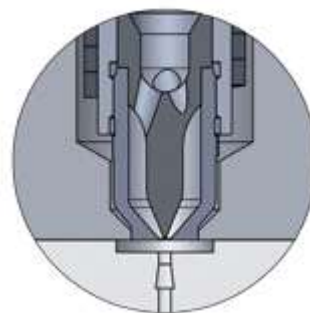

Dysza	Końcówka	Nr art.	A	B	E	∅O
WP 29x065	TP	29065-00-X0-00	83,85	64,85	65,00	2,0*/3,0/4,0
	TPW	29065-00-X0-30				
WP 29x085	TP	29085-00-X0-00	103,80	84,80	85,00	2,0*/3,0/4,0
	TPW	29085-00-X0-30				
WP 29x105	TP	29105-00-X0-00	123,75	104,75	105,00	2,0*/3,0/4,0
	TPW	29105-00-X0-30				
WP 29x125	TP	29125-00-X0-00	143,70	124,70	125,00	2,0*/3,0/4,0
	TPW	29125-00-X0-30				
WP 29x145	TP	29145-00-X0-00	163,65	144,65	145,00	2,0*/3,0/4,0
	TPW	29145-00-X0-30				
WP 29x165	TP	29165-00-X0-00	183,60	164,60	165,00	2,0*/3,0/4,0
	TPW	29165-00-X0-30				
WP 29x185	TP	29185-00-X0-00	203,55	184,55	185,00	2,0*/3,0/4,0
	TPW	29185-00-X0-30				
WP 29x225	TP	29225-00-X0-00	243,45	224,45	225,00	2,0*/3,0/4,0
	TPW	29225-00-X0-30				
WP 29x265	TP	29265-00-X0-00	283,35	264,35	265,00	2,0*/3,0/4,0
	TPW	29265-00-X0-30				

* standardowa średnica przewężki

X = 2 końcówka TP 3, **X = 7** końcówka TP 4

TP Tuleja pierścieniowa

Dysza WPW 29

Dane techniczne

Napięcie	230 V
Czujnik temperatury	Fe-CuNi (typ J)
Długość przewodów	2000 mm
Maks. ciśnienie wtrysku	1800 bar
Korpus dyszy, obudowa	Stal narzędziowa do pracy na gorąco, o podwyższonej odporności na korozję
Końcówka	CP 4 = kompozyt Mo + WC CP 3 = stop Mo

Cechy

- przewężka wykonana w końcówce dyszy
- wkręcana końcówka
- końcówka TPW może być dopasowywana do geometrii gniazda formującego
- wszystkie części łatwo wymienne
- doskonała separacja termiczna
- równomierny profil temperatury
- ogrzewanie zewnętrzne
- bezpośredni pomiar temperatury w pobliżu końcówki dyszy
- budowa modułowa, możliwość użycia jako dysza centralna

Zalety

- proste wykonanie komory dyszy
- kompaktowa zabudowa
- końcówki w wykonaniu CP 3 - wysoka odporność na ścieranie
- końcówka CP 4 - znakomita przewodność cieplna oraz wysoka trwałość
- niewielkie zapotrzebowanie na energię
- przetwórstwo tworzywa sztucznego bez jego degradacji
- krótkie czasy cyklu
- mała komora izolacyjna korzystna dla zmiany koloru

Wskazówki dotyczące doboru dyszy

Maksymalna masa wtrysku [g]

Typ	Lepkość		
	niska	średnia	wysoka
WPW 29, TP	2000	1000	400
np.	PE, PP, PS	ABS POM kop. PA, PBT	PA+WS PBT+WS PMMA, PC

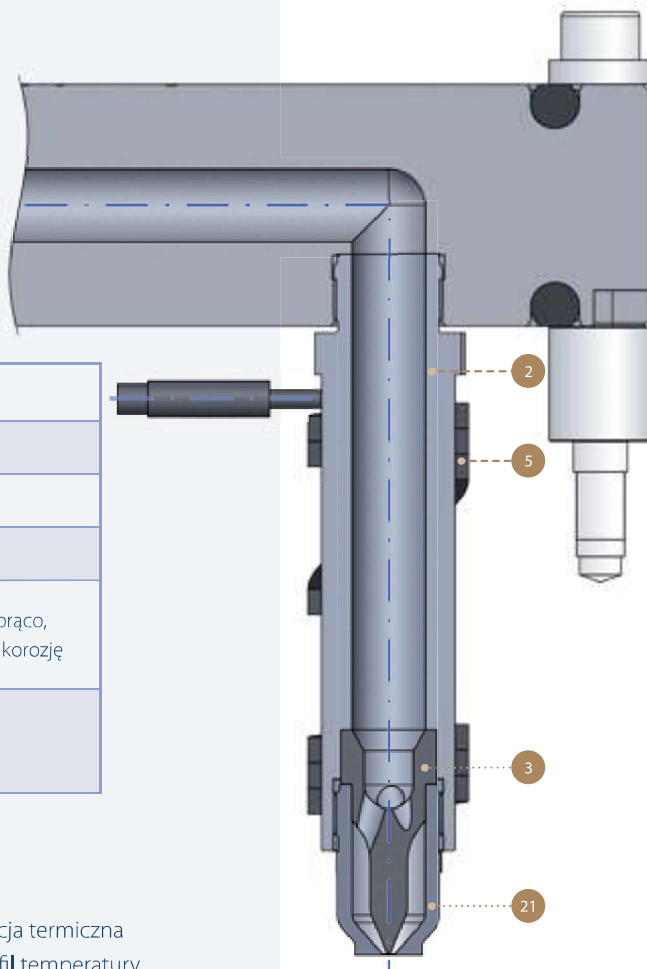

Części składowe

2. Korpus
3. Torpeda
5. Grzałka
21. Tuleja TP/TPW

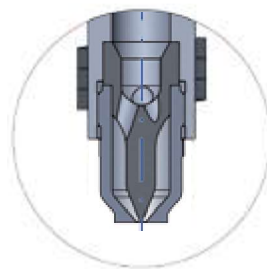

Końcówka dyszy typ TP 3/4

- Torpeda 29 CP 3/4
- Tuleja TP/TPW

Dysza WPW 29 | TP Tuleja pierścieniowa

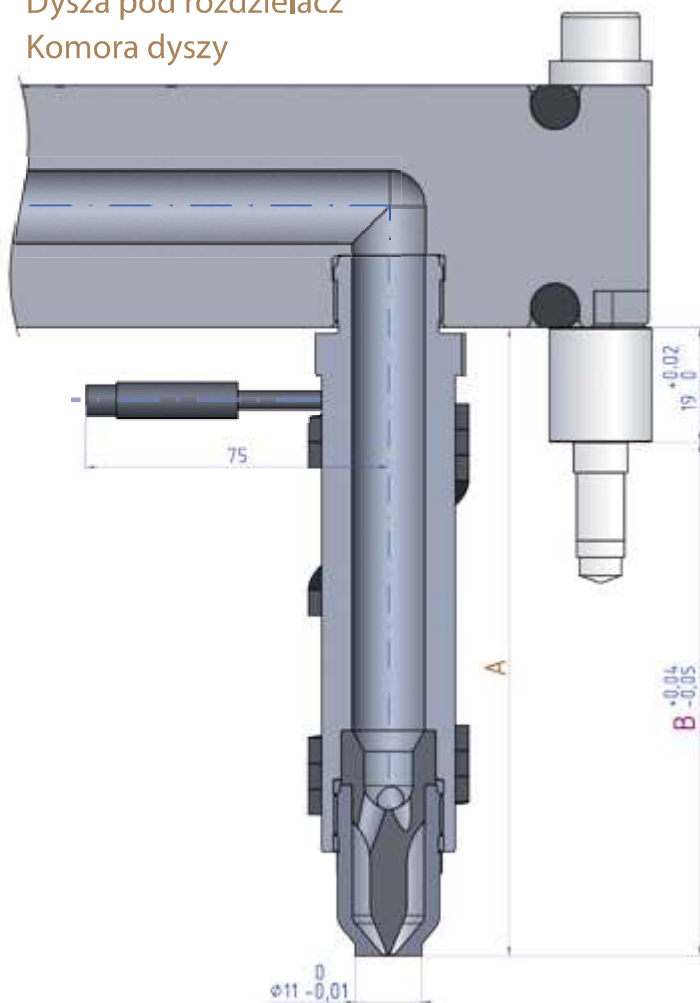
Dysza pod rozdzielacz
Komora dyszy

❗ Uwaga ▶

Przy wtrysku w zimny kanał konieczne jest wykonanie plastra izolacyjnego

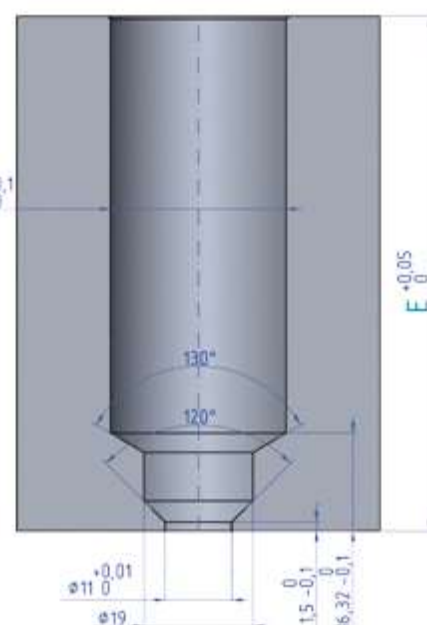
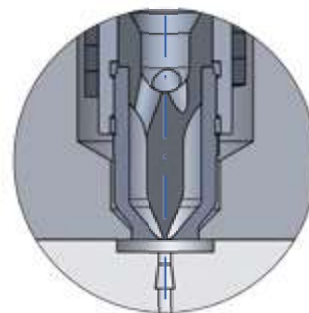

Dysza	Końcówka	Nr art.	A	B	E	Maks. rozstaw	øO
WPW 29x065	TP	29065-00-X0-00	83,85	64,85	65,00	130,00	2,0*/3,0/4,0
	TPW	29065-00-X0-30					
WPW 29x085	TP	29085-00-X0-00	103,80	84,80	85,00	170,00	2,0*/3,0/4,0
	TPW	29085-00-X0-30					
WPW 29x105	TP	29105-00-X0-00	123,75	104,75	105,00	210,00	2,0*/3,0/4,0
	TPW	29105-00-X0-30					
WPW 29x125	TP	29125-00-X0-00	143,70	124,70	125,00	250,00	2,0*/3,0/4,0
	TPW	29125-00-X0-30					
WPW 29x145	TP	29145-00-X0-00	163,65	144,65	145,00	290,00	2,0*/3,0/4,0
	TPW	29145-00-X0-30					
WPW 29x165	TP	29165-00-X0-00	183,60	164,60	165,00	330,00	2,0*/3,0/4,0
	TPW	29165-00-X0-30					
WPW 29x185	TP	29185-00-X0-00	203,55	184,55	185,00	370,00	2,0*/3,0/4,0
	TPW	29185-00-X0-30					
WPW 29x225	TP	29225-00-X0-00	243,45	224,45	225,00	450,00	2,0*/3,0/4,0
	TPW	29225-00-X0-30					
WPW 29x265	TP	29265-00-X0-00	283,35	264,35	265,00	530,00	2,0*/3,0/4,0
	TPW	29265-00-X0-30					

* standardowa średnica przewężki

X = 2 końcówka TP 3, X = 7 końcówka TP 4

TO Tuleja otwarta

Dysza WP 29

Dane techniczne

Napięcie	230 V
Czujnik temperatury	Fe-CuNi (typ J)
Długość przewodów	2000 mm
Maks. ciśnienie wtrysku	1800 bar
Korpus dyszy, obudowa	Stal narzędziowa do pracy na gorąco, o podwyższonej odporności na korozję

Cechy

- przewężka wykonana w końcówce dyszy
- wkręcana końcówka
- końcówka TOW może być dopasowywana do geometrii gniazda formującego
- wszystkie części łatwo wymienne
- znakomita separacja termiczna
- równomierny profil temperatury
- ogrzewanie zewnętrzne
- budowa modułowa, możliwość użycia jako dysza centralna
- odpowiednie do wyprasek, gdzie nie jest istotny ślad po punkcie wtrysku
- odpowiednie dla tworzyw, które nie zostawiają nitek po otwarciu formy
- odpowiednie do wtrysku w zimny kanał

Zalety

- proste wykonanie komory dyszy
- kompaktowa zabudowa
- możliwość wtrysku regranulatów i przemiałów
- szybka zmiana koloru
- niewielkie zapotrzebowanie na energię
- przetwórstwo tworzywa sztucznego bez jego degradacji
- krótkie czasy cyklu

Wskazówki dotyczące doboru dyszy

Maksymalna masa wtrysku [g]

Typ	Lepkość		
	niska	średnia	wysoka
WP 29, TO	2000	1000	400
np.	PE, PP, PS	ABS POM kop. PA, PBT	PA+WS PBT+WS PMMA, PC

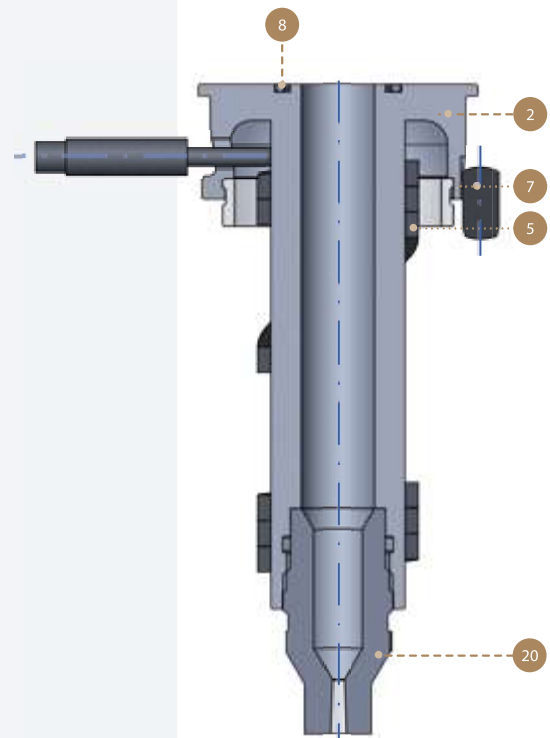

Części składowe

2. Korpus
5. Grzałka
7. Kołek Ø6x12
8. Pierścień uszczelniający
20. Tuleja TO/TOW

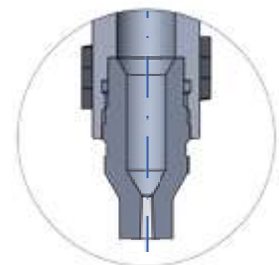

Końcówka dyszy typ TO

- Tuleja TO/TOW

Dysza pod rozdzielacz Komora dyszy

Uwaga ▶

Przy wtrysku w zimny kanał konieczne jest wykonanie plastra izolacyjnego

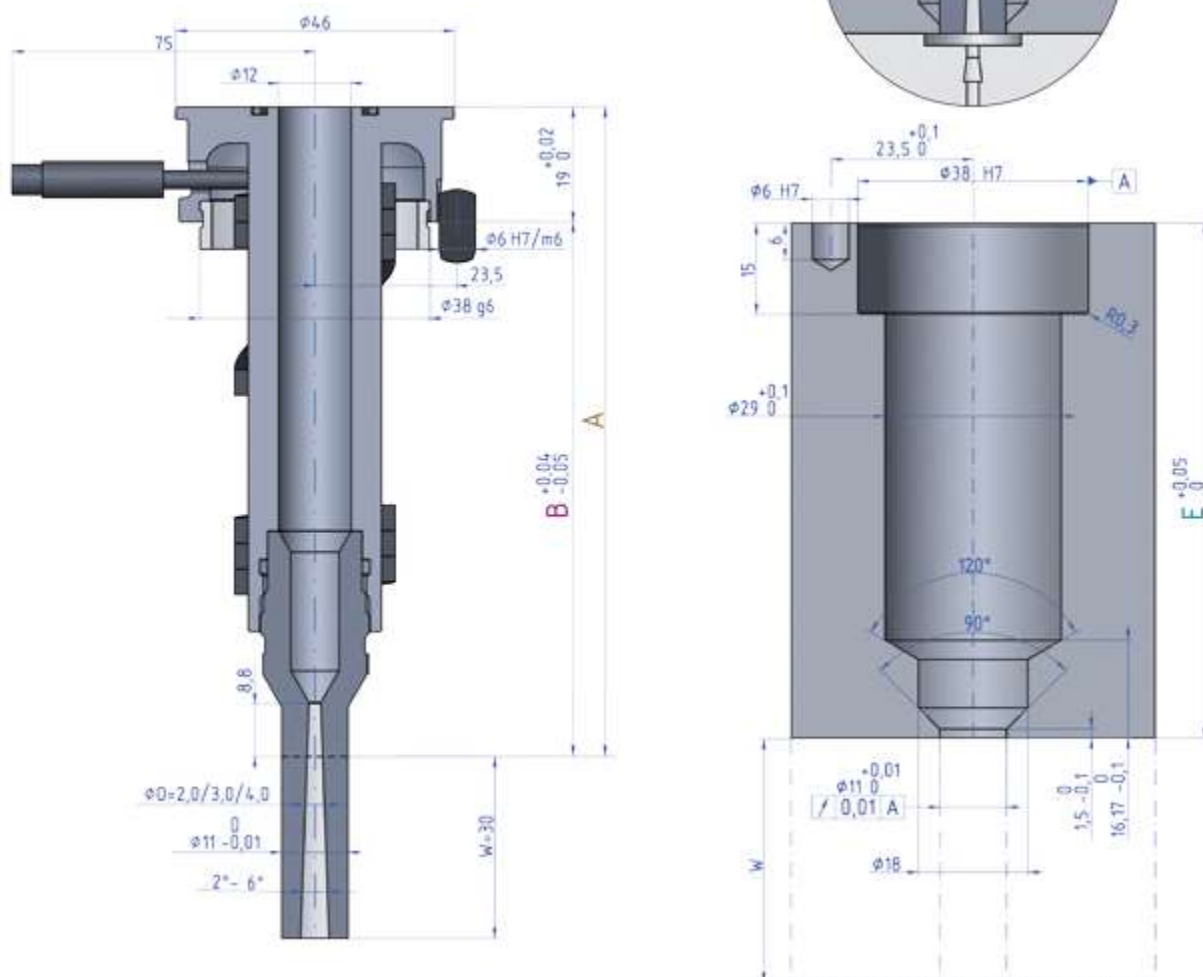
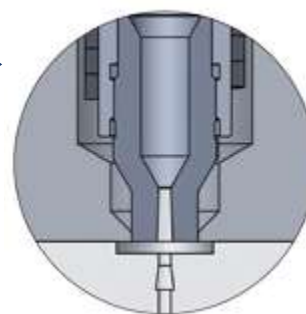

Dysza	Końcówka	Nr art.	A	B	E	∅O
WP 29x065	TO	29065-00-00-00	83,85	64,85	65,00	2,0*/3,0/4,0
	TOW	29065-00-00-30				
WP 29x085	TO	29085-00-00-00	103,80	84,80	85,00	2,0*/3,0/4,0
	TOW	29085-00-00-30				
WP 29x105	TO	29105-00-00-00	123,75	104,75	105,00	2,0*/3,0/4,0
	TOW	29105-00-00-30				
WP 29x125	TO	29125-00-00-00	143,70	124,70	125,00	2,0*/3,0/4,0
	TOW	29125-00-00-30				
WP 29x145	TO	29145-00-00-00	163,65	144,65	145,00	2,0*/3,0/4,0
	TOW	29145-00-00-30				
WP 29x165	TO	29165-00-00-00	183,60	164,60	165,00	2,0*/3,0/4,0
	TOW	29165-00-00-30				
WP 29x185	TO	29185-00-00-00	203,55	184,55	185,00	2,0*/3,0/4,0
	TOW	29185-00-00-30				
WP 29x225	TO	29225-00-00-00	243,45	224,45	225,00	2,0*/3,0/4,0
	TOW	29225-00-00-30				
WP 29x265	TO	29265-00-00-00	283,35	264,35	265,00	2,0*/3,0/4,0
	TOW	29265-00-00-30				

* standardowa średnica przewężki

TO Tuleja otwarta

Dysza WPW 29

Dane techniczne

Napięcie	230 V
Czujnik temperatury	Fe-CuNi (typ J)
Długość przewodów	2000 mm
Maks. ciśnienie wtrysku	1800 bar
Korpus dyszy, obudowa	Stal narzędziowa do pracy na gorąco, o podwyższonej odporności na korozję

Cechy

- przewężka wykonana w końcówce dyszy
- wkręcana końcówka
- końcówka TOW może być dopasowywana do geometrii gniazda formującego
- wszystkie części łatwo wymienne
- znakomita separacja termiczna
- równomierny profil temperatury
- ogrzewanie zewnętrzne
- budowa modułowa
- odpowiednie do wyprasek, gdzie nie jest istotny ślad po punkcie wtrysku
- odpowiednie dla tworzyw, które nie zostawiają nitek po otwarciu formy
- odpowiednie do wtrysku w zimny kanał

Zalety

- proste wykonanie komory dyszy
- kompaktowa zabudowa
- możliwość wtrysku regranulatów i przemiałów
- szybka zmiana koloru
- niewielkie zapotrzebowanie na energię
- przetwórstwo tworzywa sztucznego bez jego degradacji
- krótkie czasy cyklu

Wskazówki dotyczące doboru dyszy

Maksymalna masa wtrysku [g]

Typ	Lepkość		
	niska	średnia	wysoka
WPW 29, TO	2000	1000	400
np.	PE, PP, PS	ABS POM kop. PA, PBT	PA+WS PBT+WS PMMA, PC

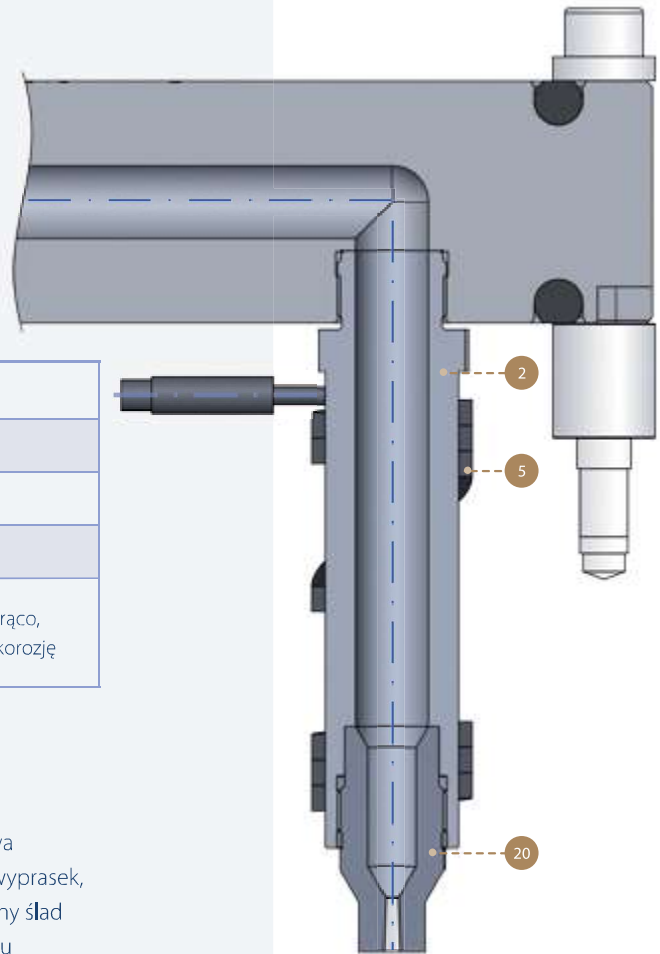

Części składowe

- 2. Korpus
- 5. Grzałka
- 20. Tuleja TO/TOW

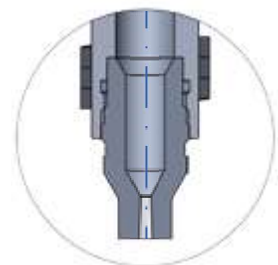

Końcówka dyszy typ TO

- Tuleja TO/TOW

Dysza WPW 29 | TO Tuleja otwarta

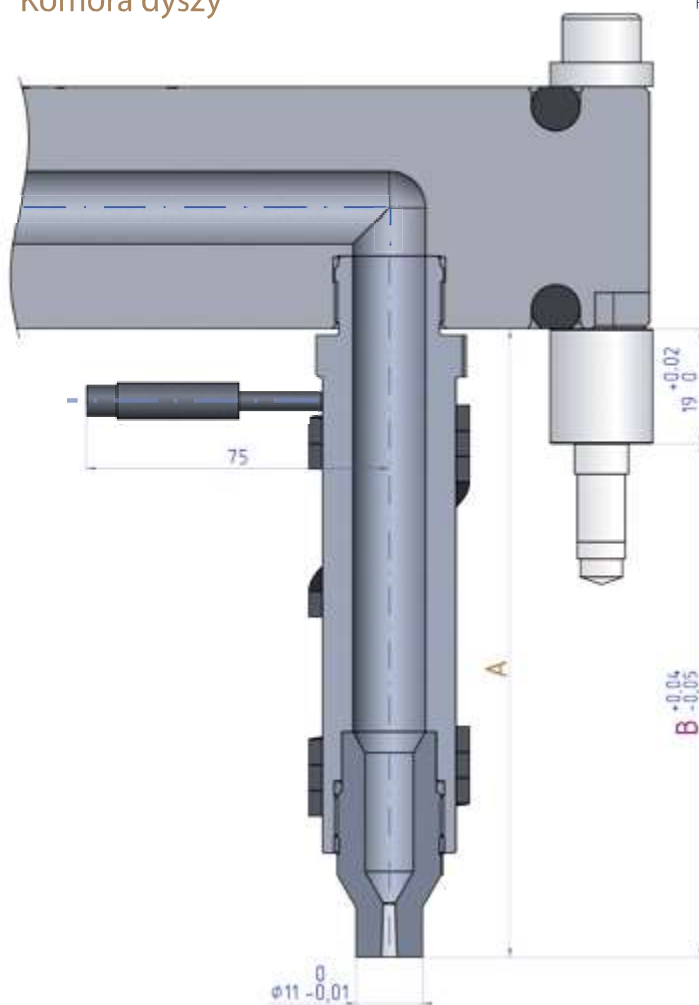
Dysza pod rozdzielacz
Komora dyszy

Uwaga ▶

Przy wtrysku w zimny kanał konieczne jest wykonanie plastra izolacyjnego

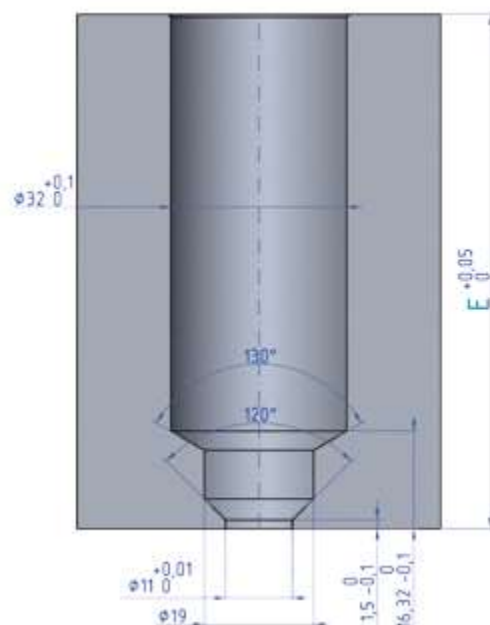
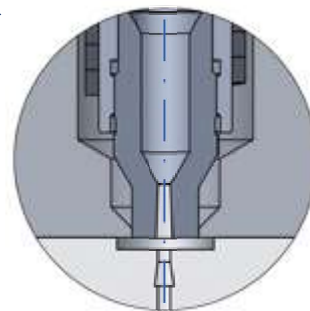

Dysza	Końcówka	Nr art.	A	B	E	Maks. rozstaw	∅O
WPW 29x065	TO	29065-00-00-00	83,85	64,85	65,00	130,00	2,0*/3,0/4,0
	TOW	29065-00-00-30					
WPW 29x085	TO	29085-00-00-00	103,80	84,80	85,00	170,00	2,0*/3,0/4,0
	TOW	29085-00-00-30					
WPW 29x105	TO	29105-00-00-00	123,75	104,75	105,00	210,00	2,0*/3,0/4,0
	TOW	29105-00-00-30					
WPW 29x125	TO	29125-00-00-00	143,70	124,70	125,00	250,00	2,0*/3,0/4,0
	TOW	29125-00-00-30					
WPW 29x145	TO	29145-00-00-00	163,65	144,65	145,00	290,00	2,0*/3,0/4,0
	TOW	29145-00-00-30					
WPW 29x165	TO	29165-00-00-00	183,60	164,60	165,00	330,00	2,0*/3,0/4,0
	TOW	29165-00-00-30					
WPW 29x185	TO	29185-00-00-00	203,55	184,55	185,00	370,00	2,0*/3,0/4,0
	TOW	29185-00-00-30					
WPW 29x225	TO	29225-00-00-00	243,45	224,45	225,00	450,00	2,0*/3,0/4,0
	TOW	29225-00-00-30					
WPW 29x265	TO	29265-00-00-00	283,35	264,35	265,00	530,00	2,0*/3,0/4,0
	TOW	29265-00-00-30					

* standardowa średnica przewężki

TZO Tuleja otwarta

Dysza WP 29

Dane techniczne

Napięcie	230 V
Czujnik temperatury	Fe-CuNi (typ J)
Długość przewodów	2000 mm
Maks. ciśnienie wtrysku	1800 bar
Korpus dyszy, obudowa	Stal narzędziowa do pracy na gorąco, o podwyższonej odporności na korozję

Cechy

- przewężka wykonana w końcówce dyszy
- wkręcana końcówka
- końcówka TZOW może być dopasowywana do geometrii gniazda formującego
- wszystkie części łatwo wymienne
- doskonała separacja termiczna
- równomierny profil temperatury
- ogrzewanie zewnętrzne
- budowa modułowa, możliwość użycia jako dysza centralna
- odpowiednie do wyprasek, gdzie nie jest istotny ślad po punkcie wtrysku
- odpowiednie dla tworzyw, które nie zostawiają nitek po otwarciu formy
- odpowiednie do wtrysku w zimny kanał

Zalety

- proste wykonanie komory dyszy
- kompaktowa zabudowa
- możliwość wtrysku regranulatów i przemiałów
- szybka zmiana koloru
- niewielkie zapotrzebowanie na energię
- przetwórstwo tworzywa sztucznego bez jego degradacji
- krótkie czasy cyklu

Wskazówki dotyczące doboru dyszy

Maksymalna masa wtrysku [g]

Typ	Lepkość		
	niska	średnia	wysoka
WP 29, TZO	2000	1000	400
np.	PE, PP, PS	ABS POM kop. PA, PBT	PA+WS PBT+WS PMMA, PC

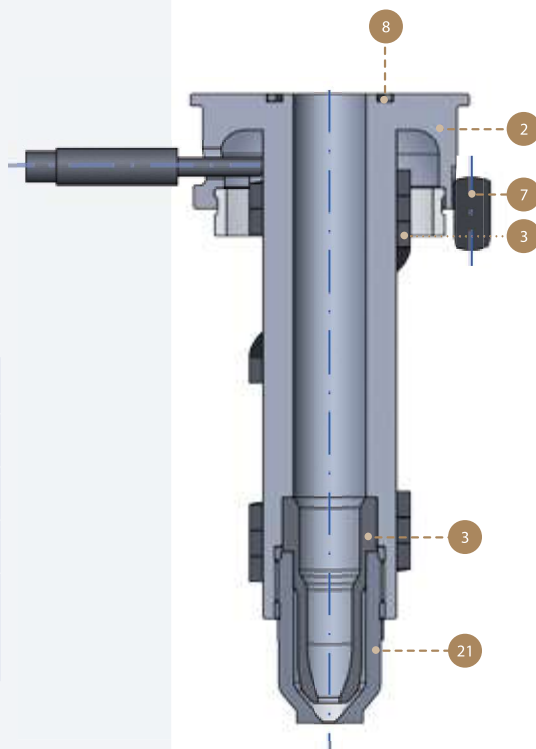

Części składowe

2. Korpus
3. Topeda
5. Grzałka
7. Kołek Ø6x12
8. Pierścień uszczelniający
21. Tuleja TZO/TZOW

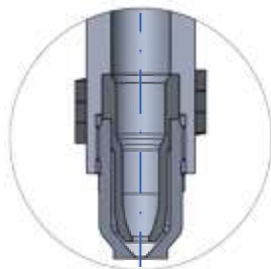

Końcówka dyszy typ TZO

- Topeda 29
- Tuleja TZO/TZOW

Dysza pod rozdzielacz Komora dyszy

Uwaga ▶

Przy wtrysku w zimny kanał konieczne jest wykonanie plastra izolacyjnego

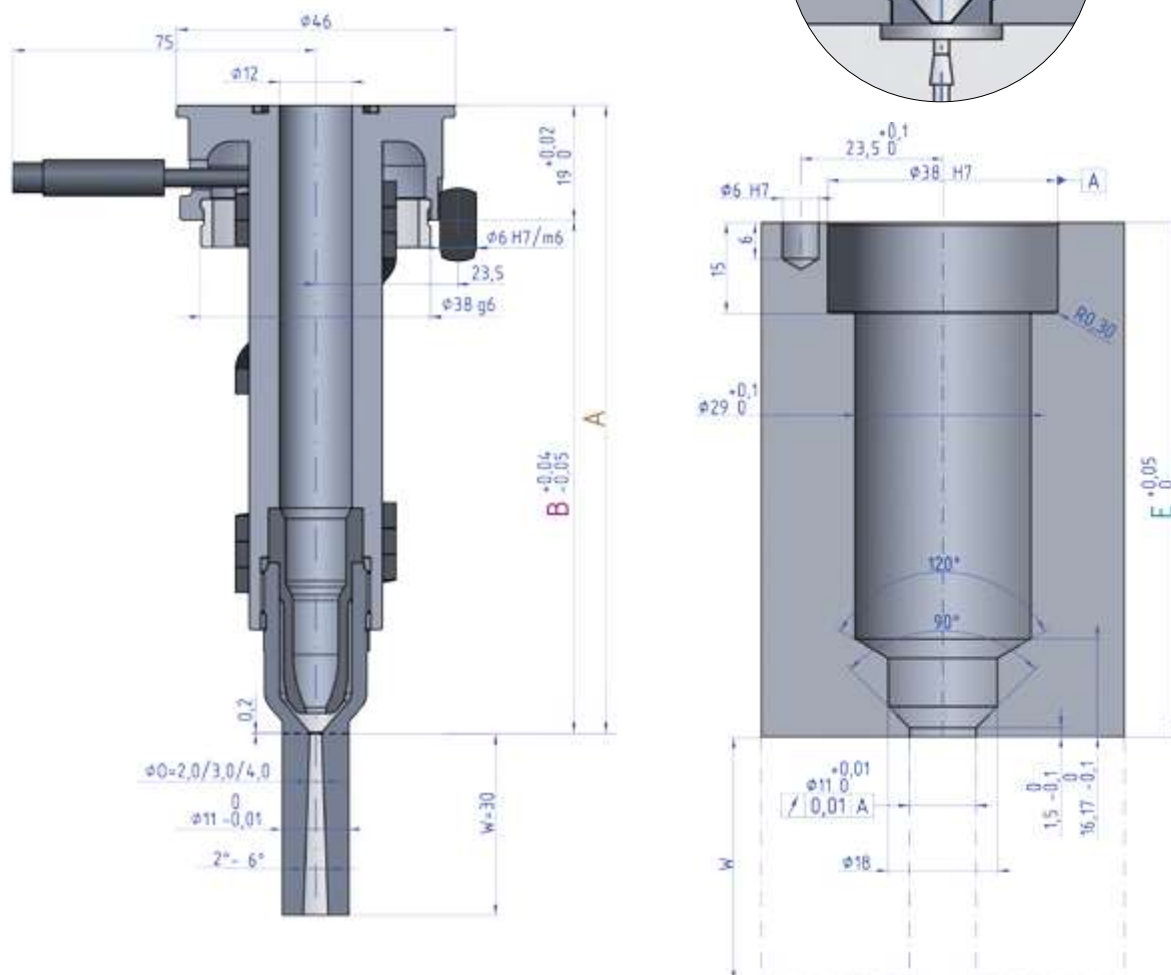
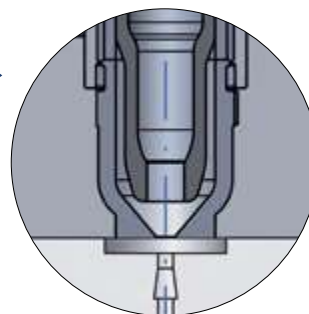

Dysza	Końcówka	Nr art.	A	B	E	ϕO
WP 29x065	TZO	29065-00-40-00	83,85	64,85	65,00	2,0*/3,0/4,0
	TZOW	29065-00-40-30				
WP 29x085	TZO	29085-00-40-00	103,80	84,80	85,00	2,0*/3,0/4,0
	TZOW	29085-00-40-30				
WP 29x105	TZO	29105-00-40-00	123,75	104,75	105,00	2,0*/3,0/4,0
	TZOW	29105-00-40-30				
WP 29x125	TZO	29125-00-40-00	143,70	124,70	125,00	2,0*/3,0/4,0
	TZOW	29125-00-40-30				
WP 29x145	TZO	29145-00-40-00	163,65	144,65	145,00	2,0*/3,0/4,0
	TZOW	29145-00-40-30				
WP 29x165	TZO	29165-00-40-00	183,60	164,60	165,00	2,0*/3,0/4,0
	TZOW	29165-00-40-30				
WP 29x185	TZO	29185-00-40-00	203,55	184,55	185,00	2,0*/3,0/4,0
	TZOW	29185-00-40-30				
WP 29x225	TZO	29225-00-40-00	243,45	224,45	225,00	2,0*/3,0/4,0
	TZOW	29225-00-40-30				
WP 29x265	TZO	29265-00-40-00	283,35	264,35	265,00	2,0*/3,0/4,0
	TZOW	29265-00-40-30				

* standardowa średnica przewężki

TZO Tuleja otwarta

Dysza WPW 29

Dane techniczne

Napięcie	230 V
Czujnik temperatury	Fe-CuNi (typ J)
Długość przewodów	2000 mm
Maks. ciśnienie wtrysku	1800 bar
Korpus dyszy, obudowa	Stal narzędziowa do pracy na gorąco, o podwyższonej odporności na korozję

Cechy

- przewężka wykonana w końcówce dyszy
- wkręcana końcówka
- końcówka TZOW może być dopasowywana do geometrii gniazda formującego
- wszystkie części łatwo wymienne
- doskonała separacja termiczna
- równomierny profil temperatury
- ogrzewanie zewnętrzne
- odpowiednie do wyprasek, gdzie nie jest istotny ślad po punkcie wtrysku
- odpowiednie dla tworzyw, które nie zostawiają nitek po otwarciu formy
- odpowiednie do wtrysku w zimny kanał

Zalety

- proste wykonanie komory dyszy
- kompaktowa zabudowa
- możliwość wtrysku regranulatów i przemiałów
- szybka zmiana koloru
- niewielkie zapotrzebowanie na energię
- przetwórstwo tworzywa sztucznego bez jego degradacji
- krótkie czasy cyklu

Wskazówki dotyczące doboru dyszy

Maksymalna masa wtrysku [g]

Typ	Lepkość		
	niska	średnia	wysoka
WPW 29, TZO	2000	1000	400
np.	PE, PP, PS	ABS POM kop. PA, PBT	PA+WS PBT+WS PMMA, PC

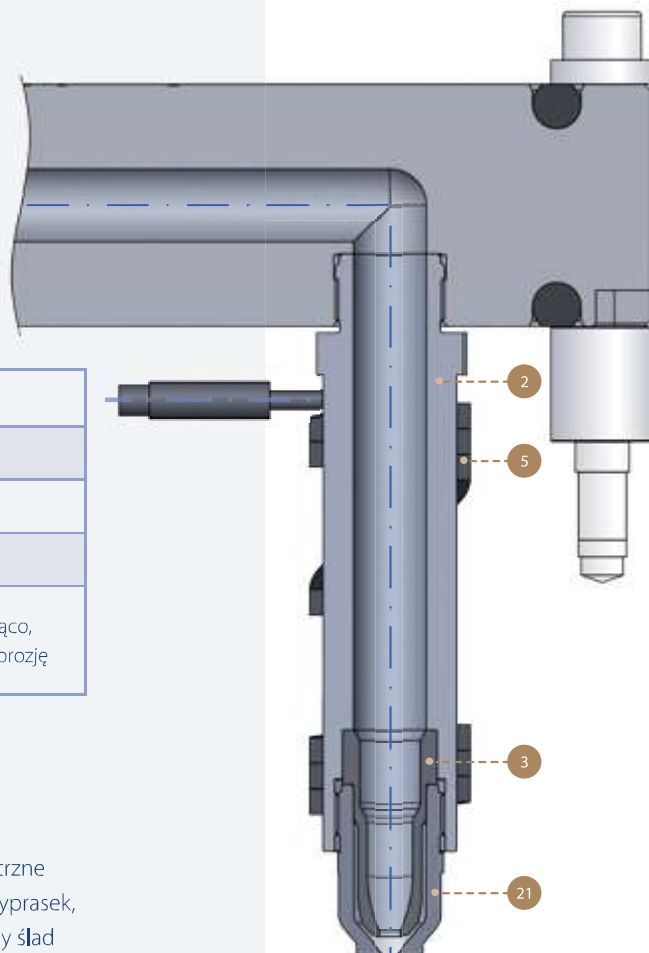

Części składowe

2. Korpus
3. Torpeda
5. Grzałka
21. Tuleja TZO/TZOW

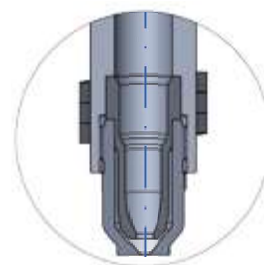
Końcówka dyszy
typ TZO

- Torpeda 29
- Tuleja TZO/TZOW

Dysza WPW 29 | TZO Tuleja otwarta

Dysza pod rozdzielacz
Komora dyszy

! Uwaga ▶

Przy wtrysku w zimny kanał konieczne jest wykonanie plastra izolacyjnego

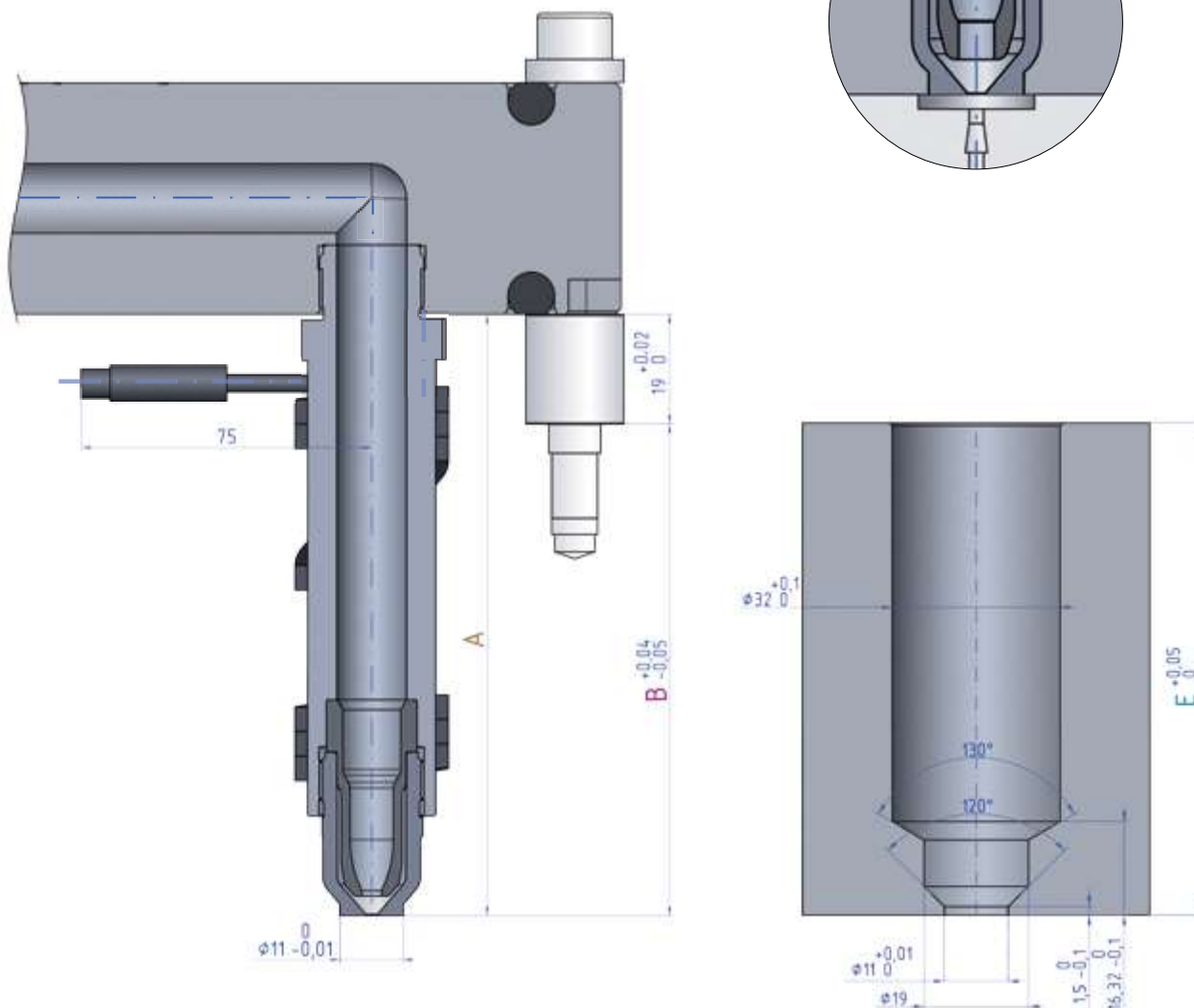
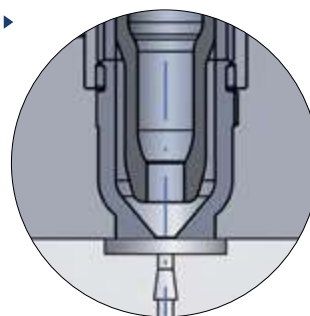

Dysza	Końcówka	Nr art.	A	B	E	Maks. rozstaw	∅O
WPW 29x065	TZO	29065-00-40-00	83,85	64,85	65,00	130,00	2,0*/3,0/4,0
	TZOW	29065-00-40-30					
WPW 29x085	TZO	29085-00-40-00	103,80	84,80	85,00	170,00	2,0*/3,0/4,0
	TZOW	29085-00-40-30					
WPW 29x105	TZO	29105-00-40-00	123,75	104,75	105,00	210,00	2,0*/3,0/4,0
	TZOW	29105-00-40-30					
WPW 29x125	TZO	29125-00-40-00	143,70	124,70	125,00	250,00	2,0*/3,0/4,0
	TZOW	29125-00-40-30					
WPW 29x145	TZO	29145-00-40-00	163,65	144,65	145,00	290,00	2,0*/3,0/4,0
	TZOW	29145-00-40-30					
WPW 29x165	TZO	29165-00-40-00	183,60	164,60	165,00	330,00	2,0*/3,0/4,0
	TZOW	29165-00-40-30					
WPW 29x185	TZO	29185-00-40-00	203,55	184,55	185,00	370,00	2,0*/3,0/4,0
	TZOW	29185-00-40-30					
WPW 29x225	TZO	29225-00-40-00	243,45	224,45	225,00	450,00	2,0*/3,0/4,0
	TZOW	29225-00-40-30					
WPW 29x265	TZO	29265-00-40-00	283,35	264,35	265,00	530,00	2,0*/3,0/4,0
	TZOW	20265-00-40-30					

* standardowa średnica przewężki

Dysza centralna Komora dyszy

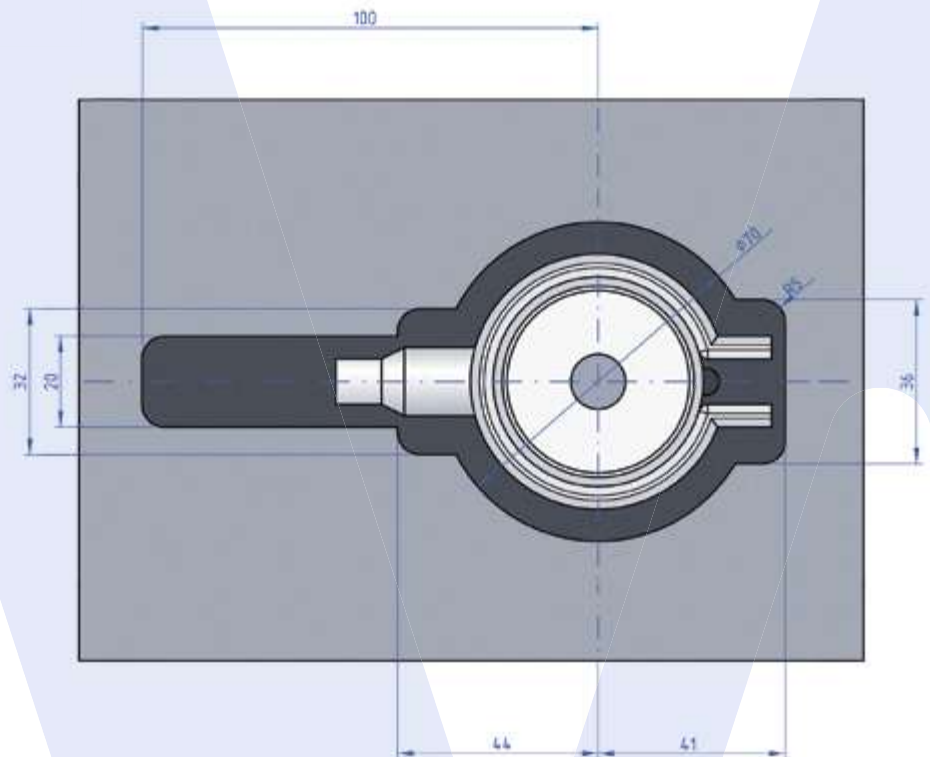
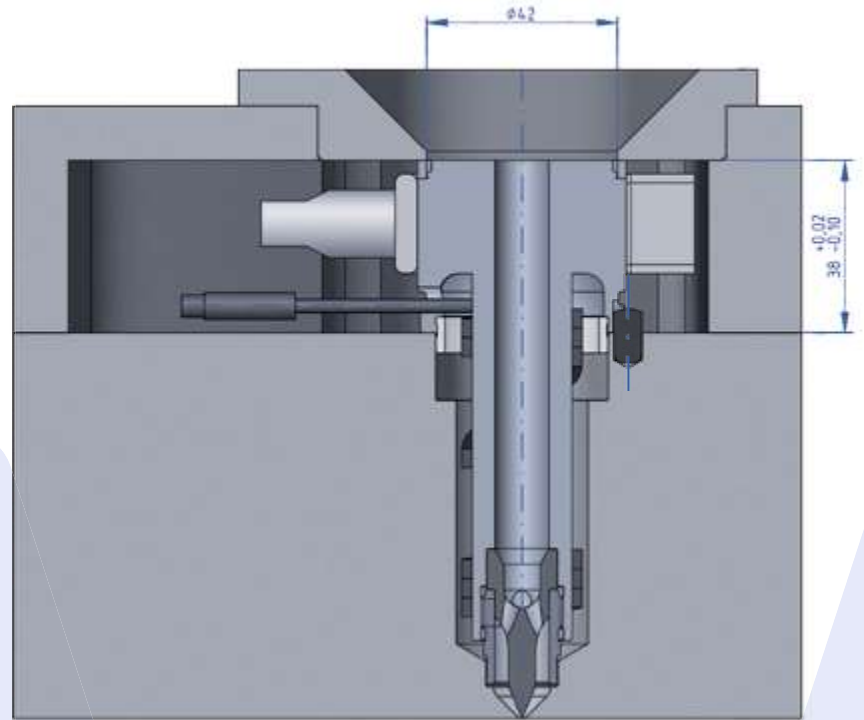
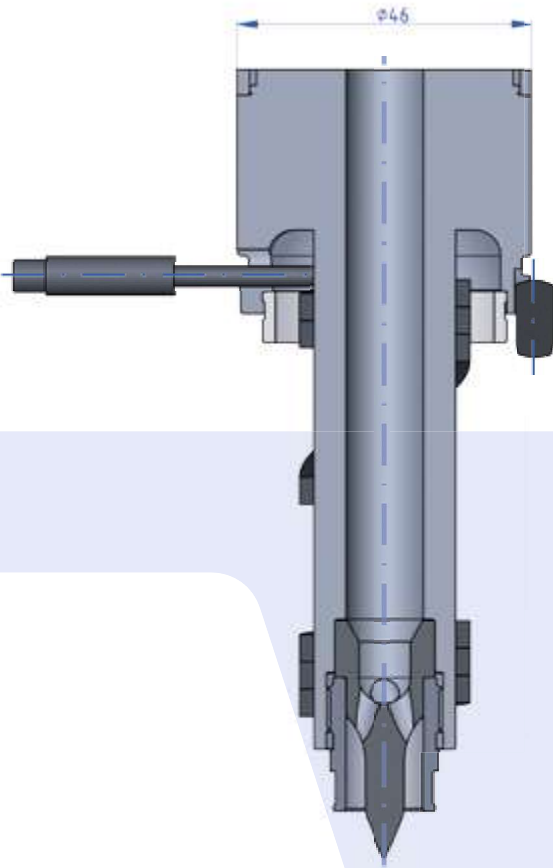

Maksymalna siła nacisku ustnika
wtryskarki na dyszę: 170 kN

Pierścień centrujący powinien być
przykręcony min. 3 śrubami M12
lub 4 śrubami M10 klasy 10.9

Części zamienne, przykłady zamówień

2 5 1 3 3 3 3 4 8 7 6 11 9 10 20 20 21 21

Typ dyszy / Część	Korpus	Grzałka	Pierścień centrujący	Torpeda CP 5	Torpeda CP 4	Torpeda CP 3	Torpeda AP 3	Tulejka mocująca	Pierścień uszczelniający	Kolek ø5x12	Kolek ø6x12	Nakładka	Grzałka nakładki 300 W	Termopara nakładki	Tuleja TO	Tuleja TOW	Tuleja TP	Tuleja TPW
WP 29x065	40061-02	40061-05	29000-01-02-1	29000-03-1	29000-03-7	29000-03-2	29000-03-6	29000-04	40000-08	40000-07	40000-06	40000-11	40000-09	40000-10	29000-20-1	29000-20-2	29000-21-1	29000-21-2
WP 29x085	40081-02	40081-05																
WP 29x105	40101-02	40101-05																
WP 29x125	29125-02	29125-05																
WP 29x145	29145-02	29145-05																
WP 29x165	29165-02	29165-05																
WP 29x185	29185-02	29185-05																
WP 29x225	29225-02	29225-05																
WP 29x265	29265-02	29265-05																

Przykłady zamówień

Typ	Nr art.
WP 29 - 065 - CP 3	29065-00-2

typoszereg | wymiar E | typ końcówki

Nakładka dyszy centralnej

Nazwa	Typ	Nr art.
Nakładka dyszy centralnej	EA-WP 29 / R ...	40000-11
Grzałka nakładki 300 W		40000-09
Termopara nakładki		40000-10

Objaśnienia kodu dyszy

AABBB-00-CC

gdzie

AA = średnica
 BBB = długość
 00 = kompletna dysza
 CC = typ końcówki

1 - dla końcówki CP 5
 2 - dla końcówki CP 3
 6 - dla końcówki AP 3
 7 - dla końcówki CP 4
 20 - dla końcówki TP 3
 00 - dla końcówki TO
 DD = wydłużenie (tylko dla TP i TO)

Przykład:

dysza WP 29x065 TP3W
 29 065-00-20-30

dysza WP29x145 CP5
 20 145-00-1

dysza WP29x065 TOW
 29 065-00-00-30